

## Краскопульты ST2000, LM2000



### ИНСТРУКЦИЯ ПО ЭКСПЛУАТАЦИИ

Перед введением краскопульта в эксплуатацию внимательно прочтите данную инструкцию. Условия, перечисленные в ней, должны соблюдаться в любом случае. После прочтения храните инструкцию в месте, доступном для любого пользователя оборудования. Краскопульт может использовать только специально обученный персонал. Неправильное использование краскопульта, любое внесение изменений в его устройство с помощью неподходящих запчастей могут привести к материальному ущербу или повредить здоровье пользователя, других людей или животных, и даже к смерти. Наша компания не несет ответственности за подобные случаи. При использовании оборудования нужно применять все меры защиты пользователя и рабочего места и соблюдать правила по охране здоровья соответствующей страны/области, в которой производится работа.

### ТЕХНИЧЕСКИЕ ХАРАКТЕРИСТИКИ

Модель	ST2000 HVLP	LM2000 LVMP
Соединение	Шарнирное	Шарнирное
Стандартное сопло	1,3	1,3
Рекомендованное давление на входе	1,5-2,5 бар	2,5-3,5 бар
Рекомендованное давление распыла	2 бар	3 бар
Максимальное давление на входе	10 бар	10 бар
Расстояние распыла	13-18 см	15-23 см
Резервуар	600 мл (герметичный)	600 мл (герметичный)
Объем краски	180 мл/мин при давлении 2 бар, температуре воды 20, диаметре сопла 1,3	245 мл/мин при давлении 3 бар температуре воды 20, диаметре сопла 1,3
Потребление воздуха	424 л/мин при давлении 2 бар	283 л/мин при давлении 2,5 бар
Варианты	D 1,0-1,4-1,7	D 1,0-1,4-1,7

**СХЕМА СБОРКИ**

1. Воздушный клапан (вкл. иглу для краски)
2. Прокладка иглы с самонатяжением (невидимая)
3. Выключатель
4. Уплотнение воздушного поршня (невидимое)
5. Плавная регулировка пятна (плоское/круглое)
6. Соединение для подачи воздуха G ¼ (поворот на 360°)
7. Воздушный клапан (невидимый)
8. Регулировка подачи воздуха
9. Регулировка подачи краски
10. Резервуар
11. Электронный индикатор давления

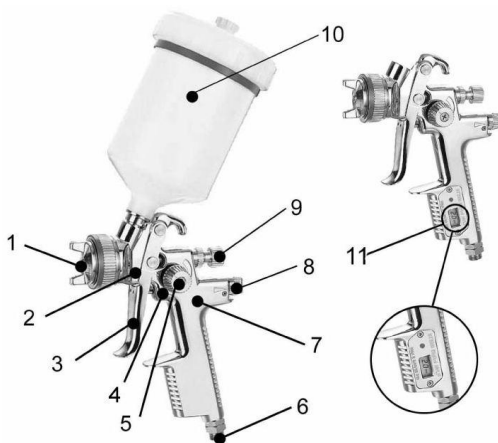

**ИНСТРУКЦИЯ ПО ТЕХНИКЕ БЕЗОПАСНОСТИ**

**ОПАСНОСТЬ ВОЗГОРАНИЯ ИЛИ ВЗРЫВА**

Краски и растворители могут быть легковоспламеняющимися и горючими.

Используйте только в хорошо проветриваемых окрасочных кабинах. Избегайте таких источников возгорания, как курение, открытый огонь, электричество и т.д.

**Никогда** не используйте галогенизированные углеводородные растворители (трихлористые, хлорэтиловые и т.п.), которые могут вступить в химическую реакцию с деталями из алюминия и цинка и привести к взрыву. Удостоверьтесь, что химический состав всех используемых красок и растворителей совместим с деталями из алюминия и цинка.

Для снижения опасности возникновения статической искры, между красящим оборудованием и объектом покраски должна быть образована заземляющая цепь.



**ОПАСНОСТЬ НЕПРАВИЛЬНОЙ ЭКСПЛУАТАЦИИ**

Никогда не направляйте краскопульт на человека.

Никогда не превышайте максимальное безопасное рабочее давление оборудования.

Всегда стравливайте давление воздуха и жидкости перед очисткой, демонтажем или обслуживанием.

Для экстренной остановки и предотвращения производства нежелательных операций, рекомендуется установить шаровой клапан для остановки подачи воздуха.



**ОПАСНОСТЬ ВО ВРЕМЯ АТОМИЗАЦИИ И РАСПЫЛЕНИЯ МАТЕРИАЛА**

Токсичные испарения, которые могут появляться при распылении определенных материалов, способны привести к интоксикации и нанести серьезный вред здоровью.

Используйте краскопульт в хорошо проветриваемых помещениях.

Всегда используйте защитные приспособления, такие как очки, перчатки, респиратор и т.д., чтобы предотвратить опасность вдыхания токсичных испарений и контакта растворителей и красок с глазами и кожей.

Уровень шума, указанный в техническом описании, был измерен на расстоянии 1,0 м за концом краскопульты и 1,6м высоты от пола. При необходимости используйте беруши.

**ДРУГИЕ ОПАСНОСТИ**

Никогда не изменяйте устройство краскопульты.

Никогда не входите в рабочие области роботизированных систем, поршневых двигателей, конвейеров и т.п. с включенным устройством.

Не предназначено для распыления пищевых продуктов и химикатов.

В случае возникновения неполадок немедленно остановите работу и выявите причину.

Не включайте инструмент до ее обнаружения!

**ФУНКЦИОНАЛЬНОЕ ОПИСАНИЕ**

Краскопульты AUARITA серии 2000 (цифровые) сконструированы для распыления лакокрасочных и других материалов (выбор диаметра сопла зависит от вязкости вещества). Не предназначено для распыления абразивных, кислотных веществ и веществ, содержащих бензин. Сжатый воздух, необходимый для распыления, подается через соединение, которое находится на рукоятке краскопульты. Нажатие на пусковую рукоятку создает давление, открывающее воздушный клапан. Дальнейшее нажатие позволяет игле для краски выдвинуться из сопла. После этого вещества под действием гравитации выбрасываются из сопла и в то же время распыляются с помощью сжатого воздуха, выходящего из воздушного сопла. Крышка резервуара снабжена герметичной прокладкой, предотвращающей подтеки веществ из отверстия для вентиляции.

**ИСПОЛЬЗОВАНИЕ КРАСКОПУЛЬТА****Подача чистого воздуха и давление на входе**

В краскопульт должен подаваться чистый сухой воздух, очищенный с помощью фильтра. Диаметр воздушного шланга равен примерно 9мм для получения достаточного потока воздуха. Рекомендуется установить регулятор на входном отверстии для получения точного значения давления воздуха на входе (с возможностью регулировки) на краскопульты этой серии. Оптимальное рабочее давление для краскопульты с системой HVLP составляет 2 бар, для LVMP – 3 бар, что также является давлением при нажатии пусковой рукоятки (за исключением модели 2000 DIGITAL, регулировать давление можно прямо на цифровом дисплее на корпусе краскопульты).

**Регулировка подачи воздуха**

Для получения максимального потока воздуха полностью откройте встроенный микрометр, то есть установите его в вертикальное положение (при использовании версии DIGITAL это необязательно). Давление может быть отрегулировано прямо на краскопульте. Установить внутреннее давление краскопульта можно с помощью воздушного микрометра с регулировкой. Подсоедините подачу воздуха к краскопульту, нажмите на выключатель и отрегулируйте внутреннее давление краскопульта до требуемого значения.



**Регулировка подачи материала**

В соответствии с вязкостью материала и требуемой скоростью подачи отрегулируйте контргайку и закрепите. При нормальных условиях работы регулятор подачи материала полностью открыт.



**Регулировка пятна (плоское/круглое)**

Поворот влево – прямой распыл.  
Поворот вправо – распыл пятна круглой формы.



**Распыл**

Краскопульт следует держать перпендикулярно рабочей поверхности на протяжении всего времени работы. Двигать краскопульт следует по прямым и горизонтальным линиям. Неровное положение при распыле может привести к неравномерной окраске.

**Расстояние распыла**

Во избежание распыления чрезмерного количества краски и возникновения неровностей поверхности рекомендуется производить распыл с расстояния: HVLP 13-18см при давлении 29-36, LVMP 15-23 см при давлении 2,5-3,5 бар. В таблице ниже приведены приблизительные значения расстояния от воздушного сопла до объекта покраски в зависимости от типа краскопульта и материала.

**Сопло**

Сопло в сборе состоит из иглы для краски, сопла и воздушного колпачка. Плотно закрепите сопло (для затяжки сопла используется универсальный ключ). Сначала произведите установку сопла, затем вставьте иглу для краски. Воздушный колпачок надевается маркировкой вверх. Используйте шестигранное гнездо (ключ на 12) универсального гаечного ключа для затяжки сопла. Высокое качество и долгий срок службы гарантирует только использование оригинальных деталей Auarita.

Сопло для краски	Воздушное сопло	Игла для краски
Отверстие	Маркировка	Маркировка
D 1,0	ST2000/LM2000 1,0	ST2010
D 1,3	ST2000/LM2000 1,3	ST2013
D 1,4	ST2000/LM2000 1,4	ST2014
D 1,6	ST2000/LM2000 1,6	ST2016
D 1,8	ST2000/LM2000 1,8	ST2018

## **ОБСЛУЖИВАНИЕ И ОЧИСТКА**

Тщательно промойте краскопульт растворителем или очистительной жидкостью.

Прочистите воздушное сопло щеткой или кистью. Не погружайте сопло в растворитель или жидкость для очистки.

Не пытайтесь прочистить скопления краски с помощью не предназначенных для этого инструментов, поскольку даже незначительное повреждение ухудшает распыл. Используйте иглы для очистки AUARITA.

Следует снимать черное кольцо распределения воздуха в головке краскопульта только в том случае, если оно повреждено (нарушена герметизация). После его удаления следует заменить его новым во избежание ошибок в работе. Вставьте новое кольцо в правильное положение и вновь затяните сопло для краски.

Перед производением разборки полностью очистите отверстия для краски. Используйте накидной гаечный ключ, торцевой гаечный ключ или другой ключ для отсоединения сопла для краски.

Отсоединяйте сопло для краски только после отсоединения крепления иглы или во время натяжения иглы, чтобы защитить гнездо.

Пока игла для краски вставлена, вручную затяните уплотнение. Затем постепенно подтяните с помощью ключа. Отрегулируйте уплотнение во время нажатия на пусковую рукоятку, наблюдая за движением иглы для краски, поскольку слишком сильная затяжка замедлит ход иглы и приведет к подтекам краски из сопла. При слишком сильной затяжке поверните против часовой стрелки, чтобы избежать этих проблем.

Смажьте подвижные детали небольшим количеством смазочного масла.

## **ВАЖНЫЕ УКАЗАНИЯ**

Перечисленные ниже действия могут привести к выходу оборудования из строя, повышению его взрывоопасности и прекращению действия гарантии:



- погружение краскопульта в растворители или вещества для очистки на время, превышающее необходимое для очистки
- хранение краскопульта в аппарате для очистки
- очистка краскопульта с помощью ультразвуковых систем очистки
- открытие стекла дисплея в передней части
- открытие отделения для аккумулятора, если вы не устанавливаете новый оригинальный аккумулятор AUARITA, оригинальное уплотнение и крышку
- очистка стекла дисплея абразивными средствами или предметами с острыми краями
- применение силы во время использования или нарушение правил эксплуатации

СПИСОК ДЕТАЛЕЙ

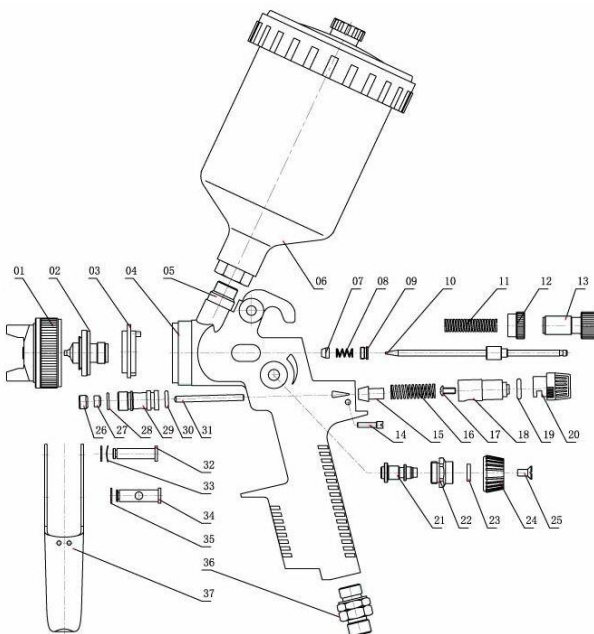
1. Воздушный клапан
2. Сопло
3. Кольцо
4. Корпус
5. Входное отверстие для краски
6. Резервуар
7. Шайба иглы
8. Пружина иглы с уплотнением
9. Винт иглы с уплотнением
10. Игла
11. Пружина иглы
12. Гайка иглы
13. Винт регулировки иглы
14. Направляющий винт клапана
15. Клапан
16. Пружина клапана
17. Крестовой винт
18. Переключатель клапана
19. Прокладка клапана
20. Ручка регулировки подачи воздуха
21. Клапан регулировки пятна
22. Гнездо регулировки пятна
23. Прокладка
24. Ручка регулировки пятна
25. Крестовой винт
26. Винт клапана с уплотнением
27. Шайба иглы клапана
28. Уплотнительное кольцо
29. Крышка клапана
30. Уплотнительное кольцо
31. Игла клапана
32. Штифт выключателя
33. Гибкая прокладка
34. Штифт выключателя с отверстием
35. Круг для штриховки
36. Впускное отверстие для воздуха
37. Пусковая рукоятка



**УСТРАНЕНИЕ НЕИСПРАВНОСТЕЙ**

	ПРОБЛЕМА	ПРИЧИНА	РЕШЕНИЕ
1	Подтекание краски	Посторонние вещества между наконечником и иглой нарушают герметизацию	Произведите очистку иглы и сопла для краски с помощью растворителя или замените сопло
2	Появление краски на прокладке иглы для краски	Прокладка иглы повреждена или утеряна	Замените прокладку иглы
3	Неправильная форма пятна 	Боковые отверстия или отверстие подачи воздуха засорены	Произведите очистку растворителем, затем иглой для очистки сопла
4	Форма пятна каплеобразная или овальная 	Загрязнения на наконечнике для краски или отверстия для выхода воздуха	Поверните воздушное сопло на 180°. В случае, если форма пятна не стала правильной, очистите наконечник для краски и отверстие для воздуха
5	Краска подается неравномерно, волнами 	<ul style="list-style-type: none"> <li>- Слишком мало краски в резервуаре.</li> <li>- Сопло для краски не плотно пригнано.</li> <li>- Повреждена прокладка для краски, сопло загрязнено или повреждено</li> </ul>	<ul style="list-style-type: none"> <li>- Заполните резервуар.</li> <li>- Подтяните детали.</li> <li>- В случае необходимости замените или очистите детали</li> </ul>
6	Краска бурлит или «закипает» в резервуаре	<ul style="list-style-type: none"> <li>- Воздух попадает в резервуар через канал для краски. Сопло недостаточно плотно затянуто.</li> <li>- Воздушное сопло не до конца привинчено, отверстие забито</li> <li>- Гнездо имеет дефекты или сопло повреждено</li> </ul>	<ul style="list-style-type: none"> <li>- Подтяните детали</li> <li>- Произведите очистку</li> <li>- Замените детали</li> </ul>