

ИЗГОТОВЛЕНИЕ МАНЖЕТ АРМИРОВАННЫХ (САЛЬНИКОВ) НА ЗАКАЗ

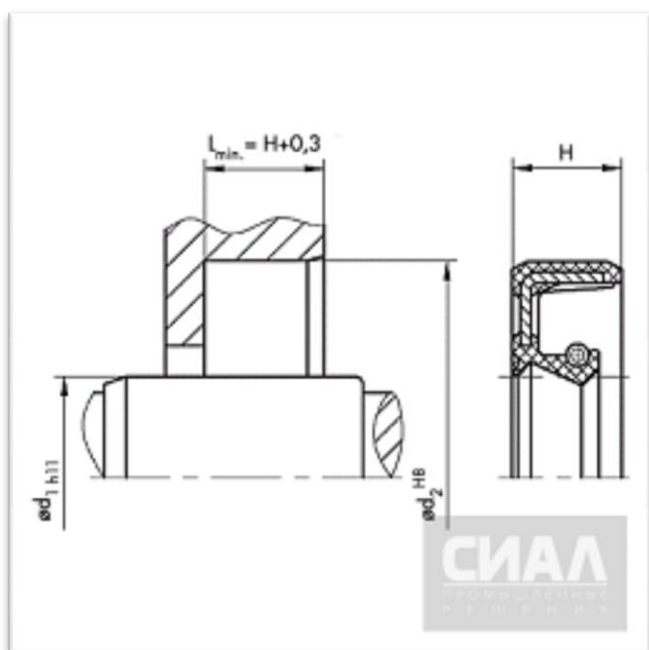

В некоторых случаях требуются манжеты армированные (сальники) нестандартных размеров (при нестандартном оборудовании, для импортного оборудования и т. д.). В этом случае наша компания может предложить производство формовых и неформовых манжет уникальных нестандартных параметров и форм по индивидуальному заказу клиентов.

Вся продукция производится с соблюдением всех необходимых требований отечественного и зарубежных стандартов качества ГОСТ и DIN, что позволяет нам изготавливать надежные и прочные манжеты с гарантированно долгим эксплуатационным сроком.

- Производство формовых манжет армированных подразумевает использование в цеху специальных пресс-форм, в которых посредством литья по шаблонам изготавливают данные резинотехнические изделия.
- Производство неформовых уплотнительных колец (методом точения) требует проведения трех производственных этапов. Первым делом производятся заготовки из подобранной полимерной смеси цилиндрической формы. Далее заготовки вставляются в патрон специализированного оборудования, и с помощью резцов методом точения происходит обработка заготовок до нужной формы. Затем полученные изделия оснащаются пружинами.

Наши специалисты помогут с подбором размеров манжет армированных, типа (с пыльником или без), профиля, материала, который наиболее подходит вашим условиям эксплуатации. Максимально возможный диаметр манжеты армированной – 1 метр.

Чтобы сделать заказ вы можете обратиться по телефону или оставить заявку на e-mail.